

**SOBOPLAC**

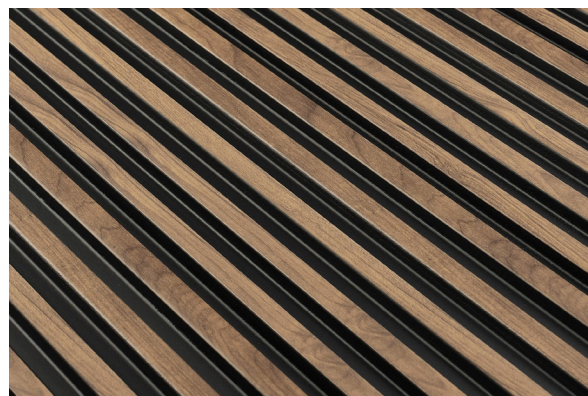

## SPÉCIFICATIONS

<b>Référence :</b>	PA4870	<b>Texture :</b>	Imitation bois
<b>Produit :</b>	PANELIO DUVAL OAK CRAFT	<b>Chanfreins :</b>	Sans chanfreins
<b>Épaisseur :</b>	12 mm	<b>Design :</b>	Caractère tridimensionnel du panneau.
<b>Largeur :</b>	122 mm	<b>Système d'assemblage :</b>	Emboîtement à plat, montage facile.
<b>Longueur :</b>	2700 mm	<b>Type d'installation pose conseillée :</b>	Collée avec la cartouche « colle tout » Soboplac 1 cartouche = 5 lames Panelio
<b>Support :</b>	Polystyrène recyclé extrudé	<b>Salle de bain / SPA :</b>	Oui Compatible
<b>Type :</b>	Effet tasseaux	<b>Plafond :</b>	Oui Compatible
<b>Couleur :</b>	Teck		



## CARACTÉRISTIQUES DU PRODUIT

<b>Densité :</b>	182,60kg/m3	<b>Métaux lourds :</b>	Non détecté
<b>Classe Résistance au feu :</b>	E	<b>Émission de formaldéhyde :</b>	Non détecté
<b>Résistance au feu :</b>	EN13501-1-2019-02 ISO11925-2-2000	<b>Résistance aux chocs :</b>	Faible

## CARACTÉRISTIQUES DU PRODUIT

RÉFÉRENCE BAGUETTE DE FINITION :



BAGUETTE GAUCHE : PA4882  
12X42X2700

NETTOYAGE SI NÉCESSAIRE :

PROFIL DUVAL :

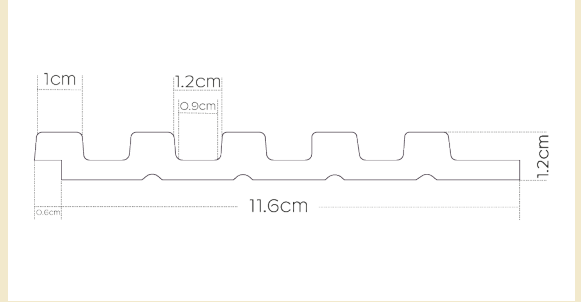

BAGUETTE DROIT : PA4881  
12X26X2700

ÉPONGE LÉGÈREMENT HUMIDE

